

**ГРУППА БЕЗОПАСНОСТИ
СТАЛЬНАЯ КОНСОЛЬНАЯ**

1 НАЗНАЧЕНИЕ И ОБЛАСТЬ ПРИМЕНЕНИЯ

Группа безопасности предназначена для автономных систем водяного отопления и горячего водоснабжения мощностью до 44 кВт и давлением до 10 бар.

Она обеспечивает выполнение следующих функций:

- защита от превышения давления в системе;
- отвод из системы воздуха и газов;
- индикация давления в системе на уровне манометра;
- группа имеет дополнительный резьбовой выход для присоединения расширительного бака.

Группа безопасности комплектуется автоматическим поплавковым воздухоотводчиком, предохранительным клапаном и манометром. Изделие имеет фланец для консольного крепления к стене.

2 ВНЕШНИЙ ВИД

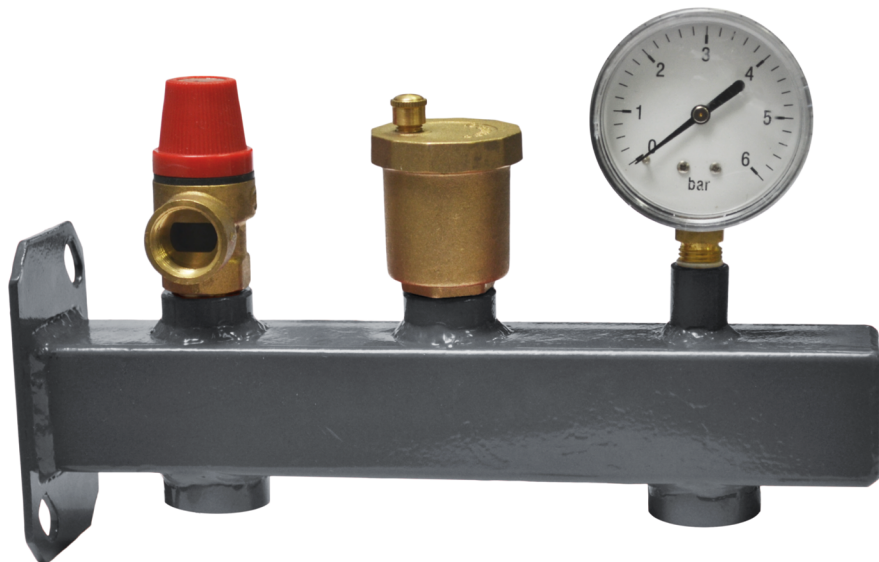

3 ТЕХНИЧЕСКИЕ ХАРАКТЕРИСТИКИ

№	Наименование	Значение
1	Номинальное давление	1,0 МПа
2	Максимальная температура рабочей среды	120°C
3	Рабочая среда	Вода, пар, растворы, гликолей (50%)
4	Материал корпуса	Сталь Ст.3 оцинкованная
5	Присоединительные размеры: — к сети — для воздухоотводчика — для предохранительного клапана — для манометра — для расширительного бака	3/4" внутренняя 1/2" внутренняя 1/2" внутренняя 1/4" внутренняя 3/4" внутренняя
6	Давление настройки предохранительного клапана	3 бар
7	Максимальная мощность обслуживаемого теплогенератора	44 кВт
8	Диапазон шкалы манометра	от 0 до 6 бар
9	Цена давления шкалы манометра	0,2 бар
10	Минимальное давление рабочей среды	0,05 бар

4 КОМПЛЕКТ ПОСТАВКИ

№	Наименование	Количество
1	Корпус стальной	1 шт
2	Воздухоотводчик поплавковый 1/2"	1 шт
3	Клапан предохранительный (3 бара) 1/2"	1 шт
4	Манометр радиальный 1/4" от 0 до 6 бар	1 шт

5 ГАБАРИТНЫЕ РАЗМЕРЫ

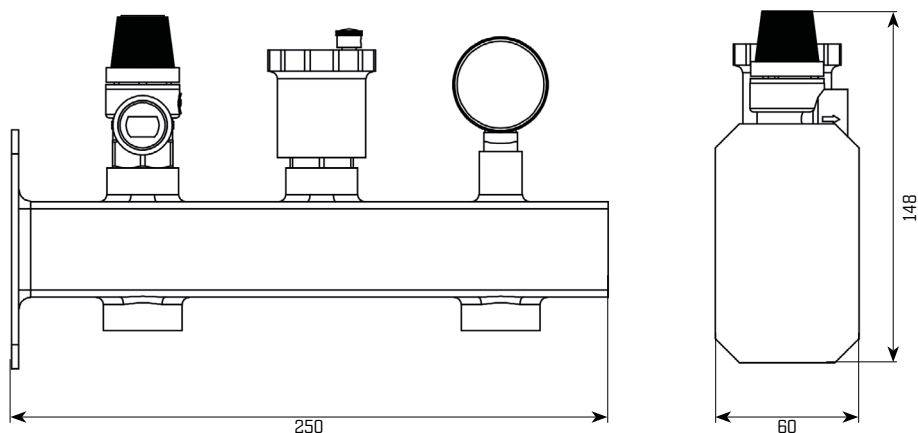

6 ИНСТРУКЦИЯ ПО МОНТАЖУ

Б.1. Консольная группа безопасности должна крепиться к стене двумя шурупами диаметром 5 мм и длиной не менее 60 мм. Сервисные приборы (воздухоотводчик, манометр, предохранительный клапан) должны находиться в строго вертикальном положении.

Б.2. Расширительный бак рекомендуется подключать к корпусу группы безопасности через сгон-американку (не входит в комплект поставки), упрощающей его обслуживание и эксплуатацию.

Б.3. К корпусу группы безопасности могут навешиваться расширительные баки меньшего объема. Расширительные баки большего объема должны подключаться к корпусу через импульсный трубопровод.

7 ИНСТРУКЦИЯ ПО ЭКСПЛУАТАЦИИ И ТЕХНИЧЕСКОМУ ОБСЛУЖИВАНИЮ

Изделие должно эксплуатироваться при давлении и температуре, изложенных в таблице технических характеристик.